

**le guide**  
**4MURS**

Poser du  
papier peint  
intissé  
pré-encollé

## Matériel à prévoir

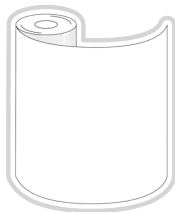

Papier peint pré-encollé



Vaporisateur d'eau

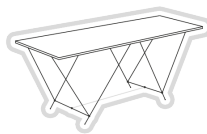
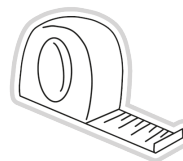
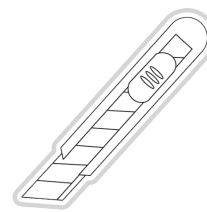

Table à tapisser



Mètre ruban



Cutter

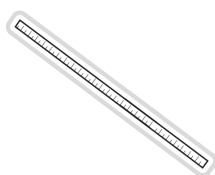

Grande règle



Niveau



Crayon à papier

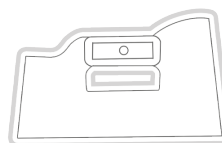

Spatule à maroufler

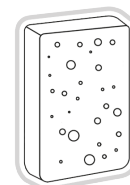

Éponge

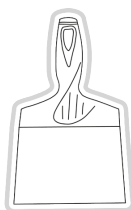

Couteau à émarger

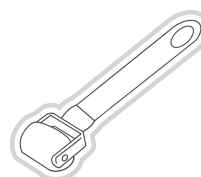

Roulette de tapissier

Fini la corvée de colle avec le **papier peint intissé pré-encollé** ! Plus besoin de brosse ni de seau : la colle est déjà appliquée au dos, uniformément dosée pour un rendu impeccable. Un généreux spray d'eau sur le dos du **papier peint intissé pré-encollé** active la colle, et votre lé est prêt à être posé. Facile, rapide, propre ! Alors munissez-vous d'un vaporisateur d'eau et suivez le guide, on vous détaille toutes les étapes pour poser votre papier peint pré-encollé très facilement.

## Étape 1 | Comment préparer les murs ?

---

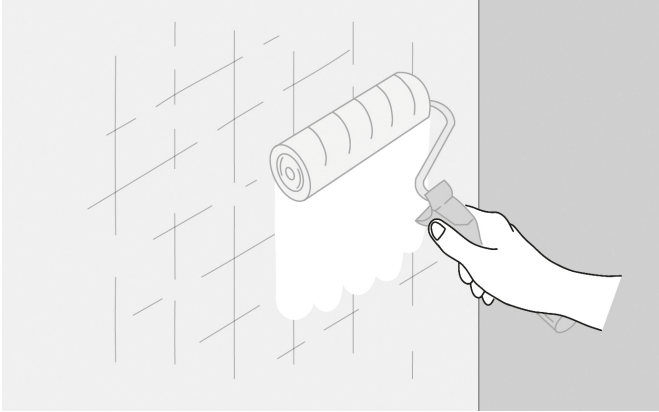

### 1

Pour une décoration réussie, les murs doivent être propres, secs, sains, lisses et uniformes. Si ce n'est pas le cas, consultez notre guide « Préparation des murs ».

**Pour les murs neufs** (plâtre, plaque de plâtre, bois), appliquez une sous-couche la veille pour faciliter l'accrochage du papier peint.



### 2

Pour les murs déjà recouverts de papier peint ou d'un autre revêtement, il est nécessaire de le décoller. Consultez notre guide « Comment bien décoller du papier peint ».

**Pour les murs peints avec une peinture mate,** lessivez-les avec de la lessive « Lessiver sans rincer ». Laissez sécher vos murs environ 24 heures avant de commencer la pose du papier peint intissé pré-encollé.

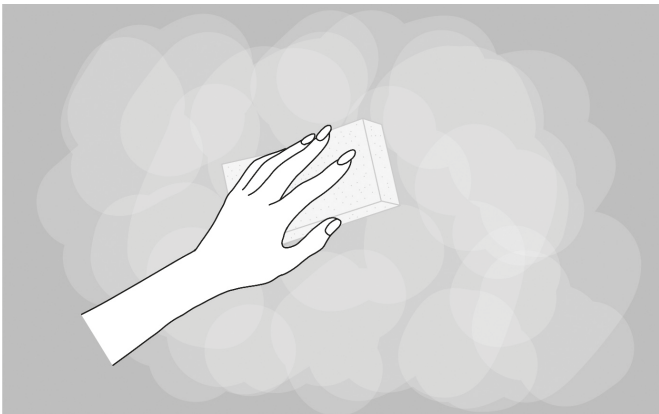

### 3

**Pour les murs peints avec une peinture brillante ou satinée,** commencez par les poncer, puis appliquez une sous-couche.

Si votre choix se porte sur un papier peint intissé pré-encollé de couleur claire, appliquez préalablement une sous-couche afin de démarrer vos travaux sur un support blanc.

## Étape 2 | Repérer l'emplacement du premier lé

---

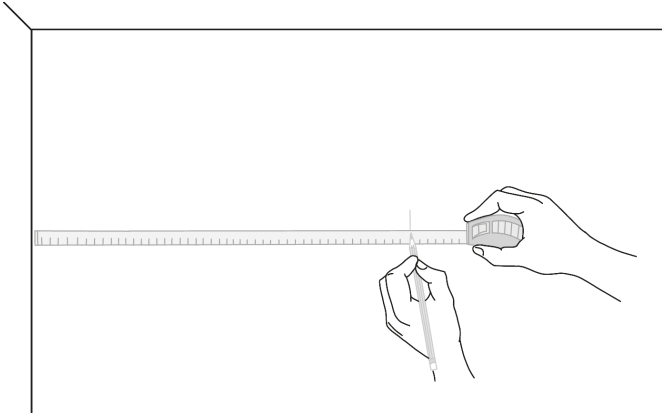

**1**

**Le premier lé** doit être placé à bonne distance de l'angle du mur, d'une porte ou d'une fenêtre afin de démarrer bien droit sur un pan entier de mur (du plafond au sol).

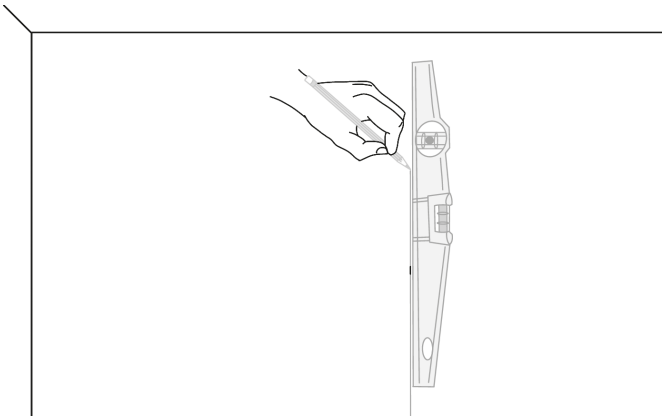

**2**

Pour cela, à l'aide d'un fil à plomb ou d'un niveau à bulle ou même d'un niveau laser, tracez un trait vertical à environ 50 cm de l'angle du mur, d'une porte ou d'une fenêtre.

Réalisez un trait léger afin de ne pas voir le tracé par transparence, surtout si vous posez un papier peint de couleur claire.

## Étape 3 | Découper le papier peint

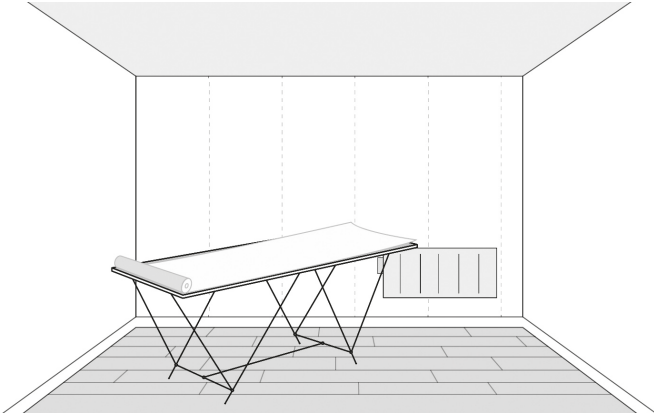

**1**

Déroulez un rouleau, motif en-dessous, sur votre table à tapisser.

**2**

Reportez la hauteur de votre mur au dos de votre lé, en veillant à rajouter à votre mesure 5 cm pour l'arasement du papier, c'est à dire pour les coupes en haut et en bas.

Pour les papiers à raccord, rajoutez la hauteur du raccord à votre mesure.

Si c'est un raccord droit : réalisez toujours la même découpe. Si c'est un raccord sauté, les motifs sont alignés un lé sur deux : vous réaliserez donc la même découpe une fois sur deux.

*Pour connaître les informations sur les raccords de votre papier peint, reportez-vous aux informations inscrites sur l'emballage du papier peint, ou sur sa fiche produit sur notre site internet.*

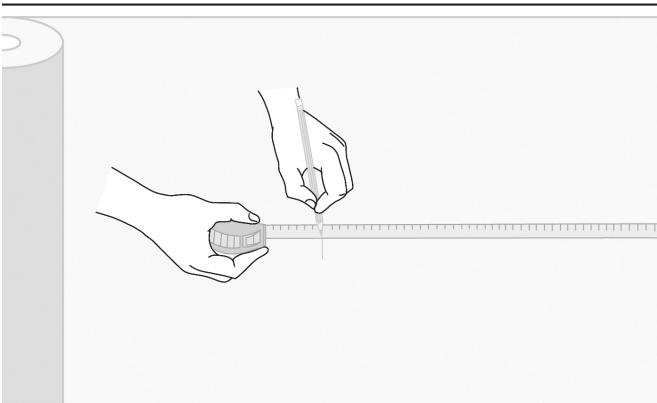

**3**

Découpez votre lé avec un cutter ou une paire de ciseaux. Renouvelez l'opération pour la découpe des autres lés.

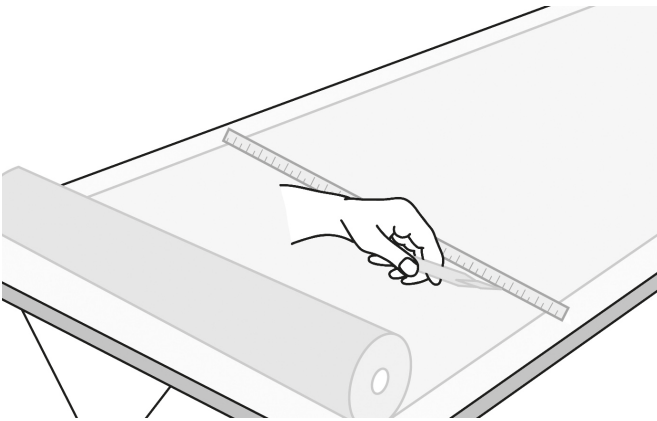

**4**

Afin de ne pas sécher votre table à tapisser après chaque vaporisation d'un lé, coupez-en plusieurs d'avance en veillant à les numéroter au dos par ordre de pose. Étalez-les en les décalant sur la table, afin de la recouvrir entièrement.

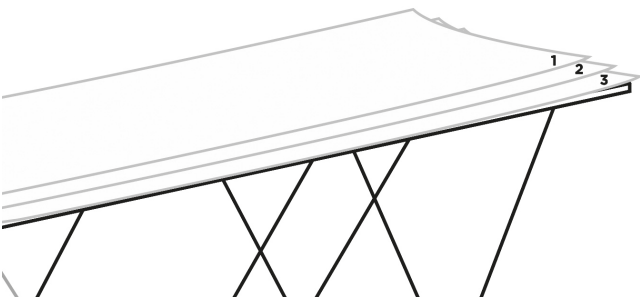

## Étape 4 | Comment activer la colle de votre papier peint intissé pré-encollé ?

---

# 1

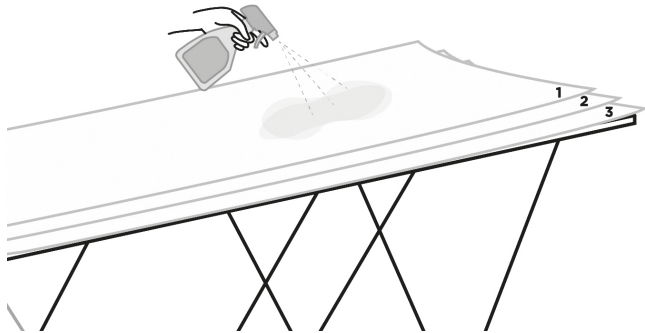

Pour activer la colle de votre papier peint intissé pré-encollé, vaporisez généreusement le dos du lé préalablement découpé avec un vaporisateur rempli d'eau.

# 2

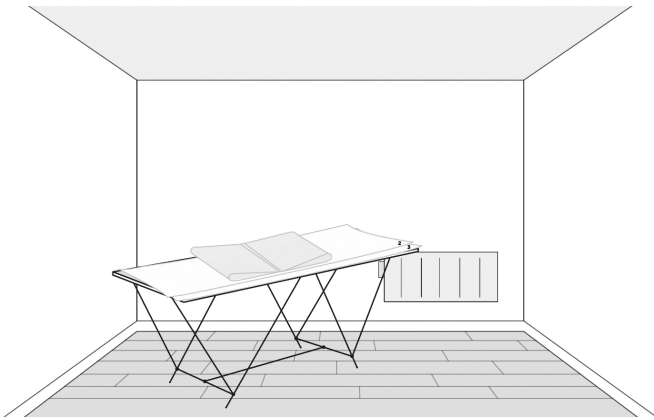

Rabattez ensuite les extrémités vers le milieu du lé, colle contre colle, en veillant à ne pas écraser le pli formé. Laissez détremper ainsi le papier environ 1 minute.

## Étape 5 | Poser le papier peint



**1**

Dépliez la première moitié du lé et positionnez-le en haut du mur. Laissez environ 2,5 cm de plus pour la découpe.

Collez ensuite le papier en suivant votre repère tracé précédemment, tout en laissant la partie inférieure repliée sur elle-même. Si votre lé est mal positionné ou si des plis se forment, n'hésitez pas à le soulever légèrement et à le repositionner.

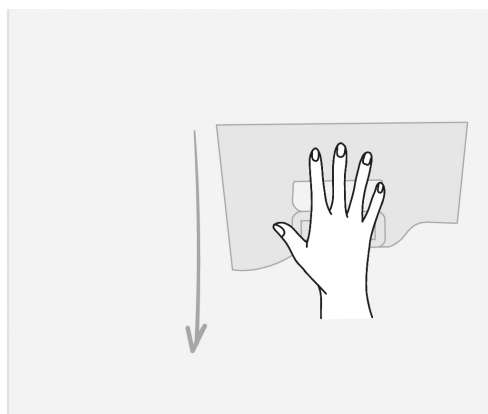

**2**

Marouflez délicatement à l'aide d'un balai à tapisser ou d'une spatule à maroufler en effectuant des mouvements verticaux. Ne faites pas de gestes vers les bords gauches et droits, vous risqueriez de changer l'alignement de votre premier lé ou de le voir se rétracter au séchage.



**3**

Dépliez la partie non posée et continuez à marouflez délicatement.

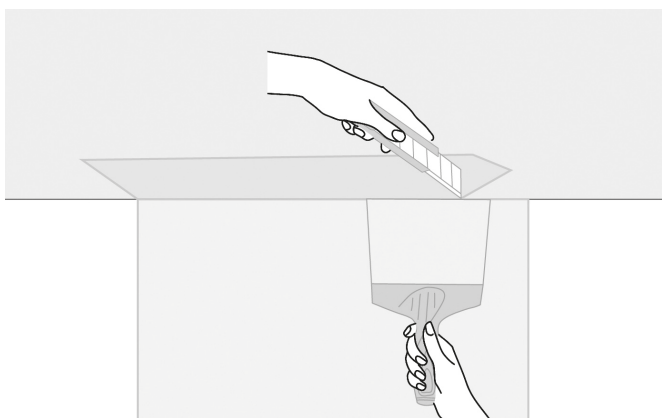

**4**

En maintenant un couteau à émarger sous le papier au niveau de l'angle mur-plafond et mur-plinthe, coupez le surplus avec un cutter le long de celle-ci.

Si la colle n'adhère pas suffisamment, soulevez légèrement le lé et vaporisez davantage d'eau.

## Étape 5 | Poser le papier peint

---

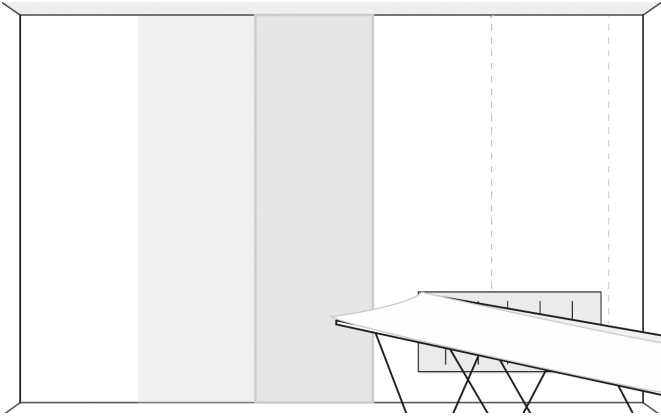

### 5

#### Les lés suivants

Posez les lés suivants bord à bord avec le précédent lé sans les chevaucher. Dans le cas d'un papier peint intissé pré-encollé à motifs, veillez à aligner le motif selon le type de raccord indiqué sur l'étiquette du rouleau afin d'obtenir un résultat harmonieux.

### 6

Nettoyez le lé à l'aide d'une éponge humide et aplanissez le raccord entre les lés à l'aide de la roulette de tapissier.

Continuez jusqu'à l'angle du mur.

Il reste encore un lé à poser en amont.

Si tous vos rouleaux ne sont pas du même bain, un changement de bain au milieu d'un mur sera presque toujours visible. Nous vous conseillons donc de réaliser ce changement dans un angle afin de le rendre plus discret.

Si des bulles apparaissent après la pose, attendre 48 heures qu'elles se résorbent d'elles-mêmes.



## Étape 6 | Conseils pour réussir la pose

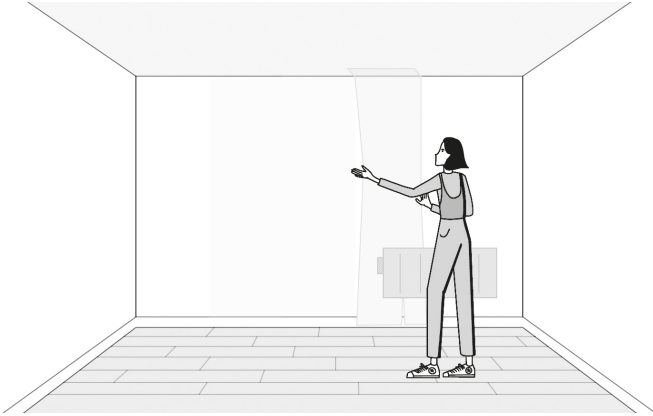

# 1

### Derrière un radiateur

L'idéal pour tapisser derrière un radiateur est de retirer le radiateur.

Quand ce n'est pas possible, faites glisser le lé derrière le radiateur et marouflez à l'aide d'une règle. Le résultat sera sans doute un peu moins net, mais les éventuels défauts de pose seront cachés par votre appareil.

# 2

### Autour des prises et des interrupteurs

Avant d'entamer vos travaux de papier peint, coupez le courant! C'est plus prudent. Ensuite, ôtez le socle de l'interrupteur ou de la prise.

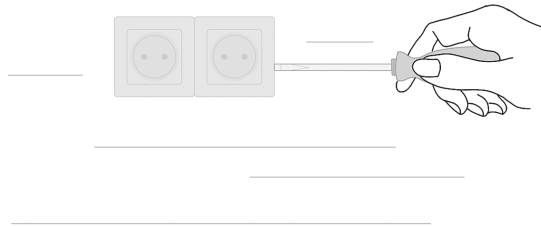

# 3

Posez votre lé normalement, en recouvrant la prise ou l'interrupteur. À l'aide d'un cutter, faites une incision au niveau de l'interrupteur. Découpez le surplus de papier et réinstallez votre prise après séchage.

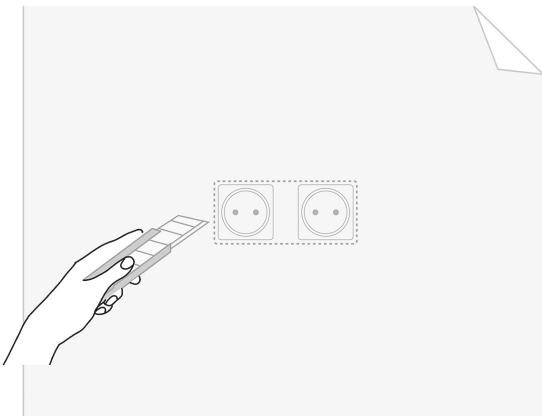

## Étape 6 | Conseils pour réussir la pose

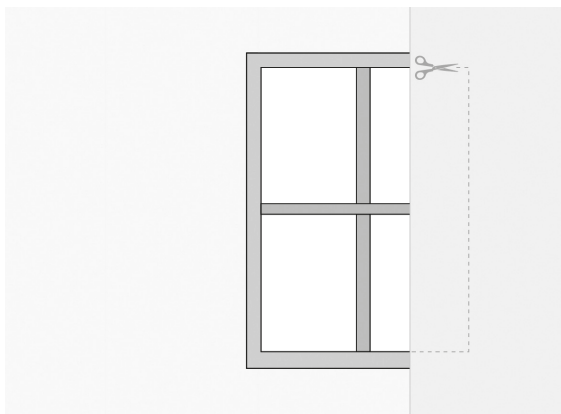

### 4

#### Autour d'une porte ou d'une fenêtre

Posez votre lé normalement, en recouvrant la porte ou la fenêtre. À l'aide d'une paire de ciseaux, découpez le surplus de papier en laissant un débord d'environ 5 cm.

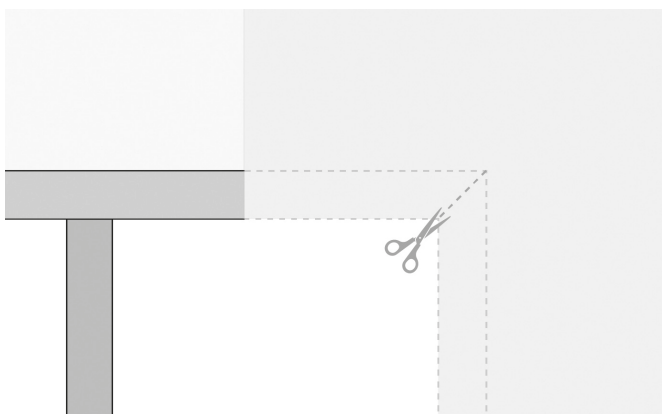

### 5

Marquez le repère de l'angle de la porte ou de la fenêtre à l'aide d'un crayon à papier, puis coupez dans le débord de papier vers ce repère en formant un angle de 45 degrés.

À l'aide d'un balai à tapisser ou d'une spatule à maroufler, marouflez vers le bord de la porte ou de la fenêtre pour marquer les angles. Coupez le débord de papier avec un cutter et un couteau à émarger.

Et voilà, vous maîtrisez désormais l'art de **poser du papier peint intissé pré-encollé**. Il ne vous reste plus qu'à choisir votre modèle préféré et passer à l'action. Montrez-nous vos créations en les partageant sur nos réseaux sociaux avec le hashtag #4MURSchezvous, on a hâte de les découvrir !